

工作機械内蔵型コンベヤ

Conveyor with Machine Tools

特許 ツイン200



**2本のスクリー軸が切りくずを大量に搬送!!
ワーク・破材の噛み込みはありません。**

Two screw shafts transport large amounts of shaving chips!!
No risk of work or scrap jamming the conveyor.



2軸スクリータイプ
Double-shaft screw type

鉄・アルミ・カール状の
切りくずは圧縮されます。

Iron, aluminum, and curled
shaving chips are compressed.

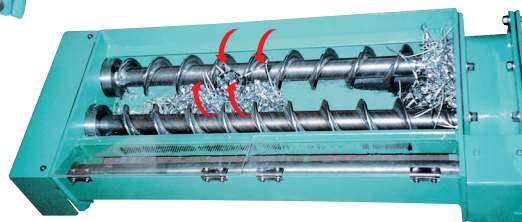

主な特長

- 2軸スクリータイプのため、切りくずの搬送能力が大幅アップ。
- 切りくずがスクリーに巻きつかない。
- 排出口の改良（楕円形）で、切りくずをよりスムーズに排出。
- 独自の底部構造（V字形）により作業中のミスでチャック・加工物・工具類を落としてもかみ込みもなく、切りくずと共に搬送できる。
- 鉄・アルミ・カール状の切粉は圧縮される。

FEATURES

- The double-shaft screw design greatly increases shaving chip transport capacity.
- Shaving chips do not wrap around the screw.
- Improved ejecting port (elliptical) ejects shaving chips more smoothly.
- Accidental dropping of the chuck, machined work, or tools will not jam the conveyor due to the unique base structure (V-shape), and these are transported with the shaving chips.
- Iron, aluminum, and curled shaving chips are compressed.

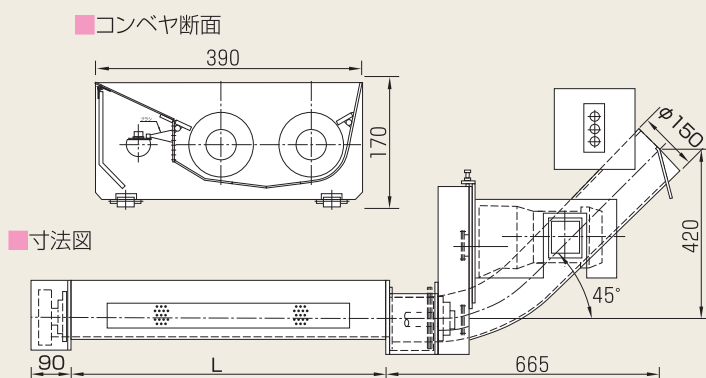

■ 寸法表

型 式	L寸法	回転数		電動機 (kw)
		50Hz	60Hz	
TWIN-5	500mm	13.0rpm	15.7rpm	0.4キロボーター
TWIN-6	600mm	〃	〃	〃
TWIN-7	700mm	〃	〃	〃
TWIN-8	800mm	〃	〃	〃
TWIN-9	900mm	〃	〃	〃
TWIN-10	1000mm	〃	〃	〃
TWIN-12	1200mm	〃	〃	〃

◎上記以外の寸法については、ご相談下さい。